

Montageanleitung

CrossRail im Kreuzverbund

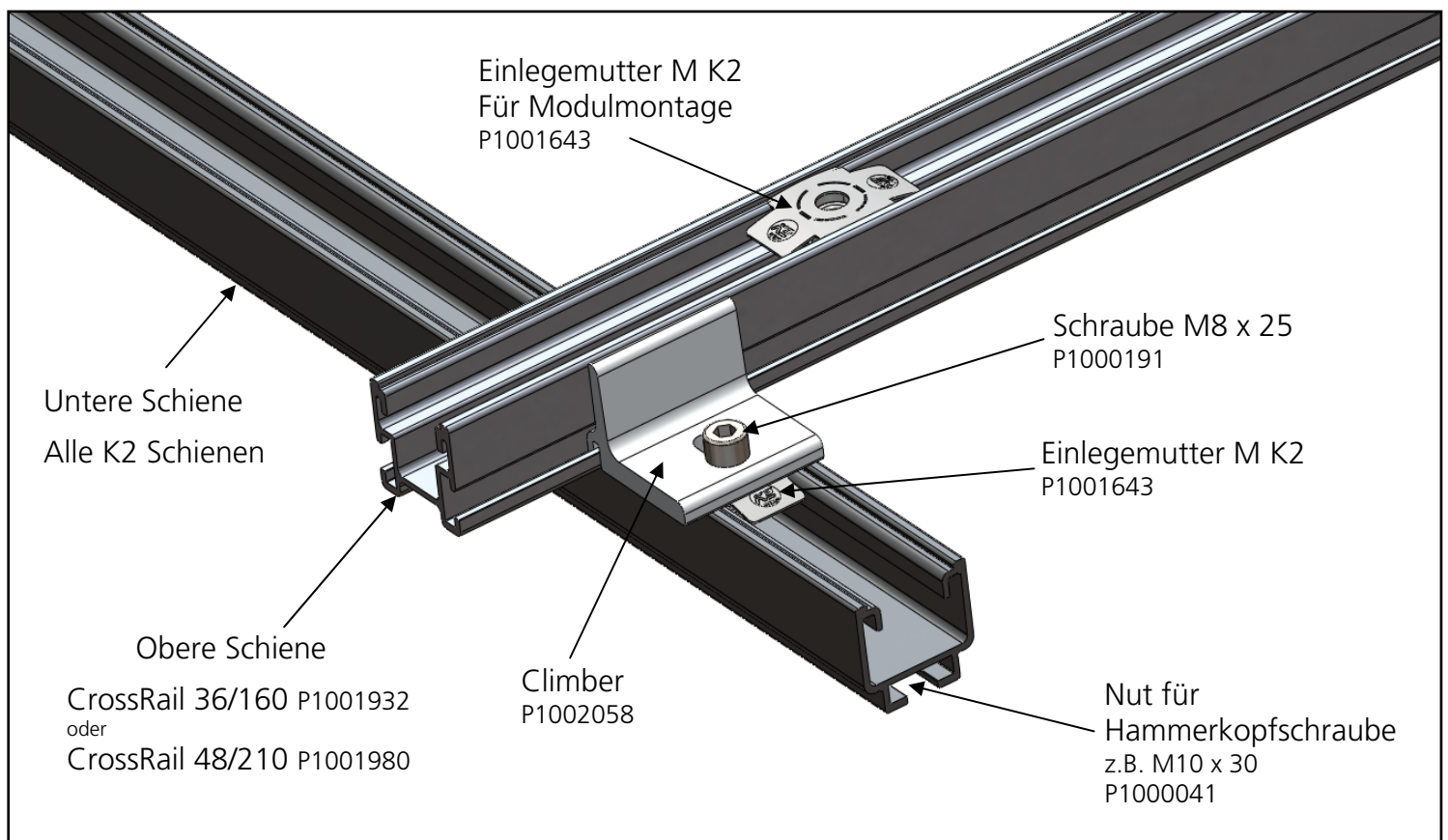

Bitte Schienen und Climber folgendermaßen montieren:



K2 Systems GmbH
Riedwiesenstraße 13 - 17
71229 Leonberg, Germany
Phone +49 (0)7152 3650-0
Fax +49 (0)7152 3650-179
info@k2-systems.de
www.k2-systems.de

Montageanleitung Schienenverbinder

CrossRail 36/160 und CrossRail 48/210



Zum Verbinden von zwei K2 CrossRails wird ein entsprechender Schienenverbinder und vier Kombinationen aus Hammerkopfschrauben M10x30 und Sperrzahnmuttern M10 verwendet.

Die Schienenverbinder selbst unterscheiden sich durch ihre Größe:

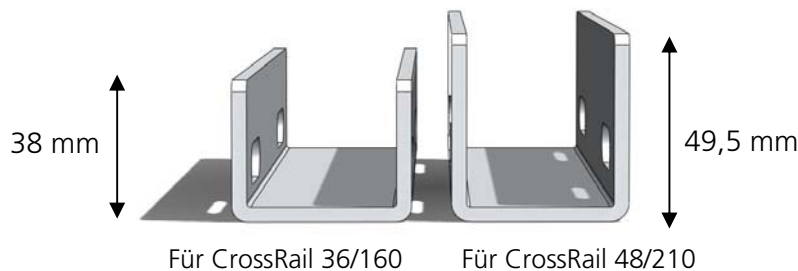

Wichtig: Bei der CrossRail 36/160 sind für die Schienenverbinder unbedingt kleine Hammerkopfschrauben (M8 mit Kopfgröße 20/12) mit den dazugehörigen Sperrzahnmuttern M8 zu verwenden.

Die Schienen werden gemäß der nebenstehenden Grafik verbunden.

Dabei werden die Hammerkopfschrauben in der Nut der Schiene um 90° gedreht und mit den Sperrzahnmuttern verschraubt.

Bei der Montage ist darauf zu achten, dass die Schienen „auf Stoß“ verbunden werden.

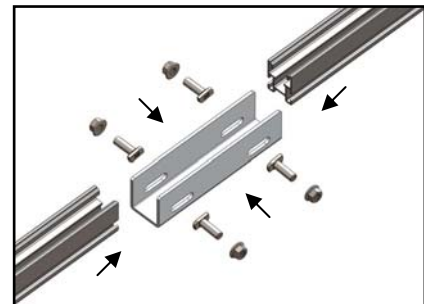

Des Weiteren sollte mit einberechnet werden, dass an einem Verbindungsstück zweier Schienen kein Climber verwendet werden kann.

Die fertige Baugruppe sieht dann folgendermaßen aus:



K2 Systems GmbH
Riedwiesenstraße 13 - 17
71229 Leonberg, Germany
Phone +49 (0)7152 3650-0
Fax +49 (0)7152 3650-179
info@k2-systems.de
www.k2-systems.de

Montageanleitung Schienenverbinder

CrossRail 36/160 mit Bohrschrauben



Zum Verbinden von zwei K2 CrossRails 36/160 wird ein vorgebohrter Schienenverbinder und sechs Bohrschrauben 5,5x25 benötigt.

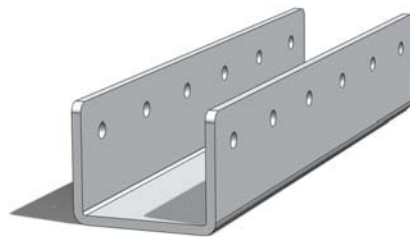

Die Schienen werden gemäß der nebenstehenden Grafik verbunden.

Dabei werden beidseitig versetzt je eine, bzw. zwei, Schrauben pro Schiene verwendet.

Bei der Montage ist darauf zu achten, dass die Schienen „auf Stoß“ verbunden werden.

Des Weiteren sollte mit einberechnet werden, dass an einem Verbindungsstück zweier Schienen kein Climber verwendet werden kann.

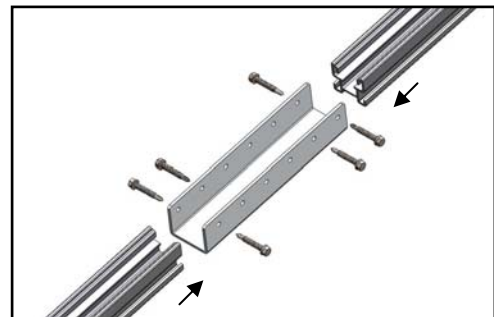

Sollten einzelne Bohrschrauben das Einlegen der M K2 beeinträchtigen, so müssen sie herausgeschraubt und in einem der anderen vorgebohrten Löcher wieder eingedreht werden.

Die fertige Baugruppe sieht dann folgendermaßen aus:



K2 Systems GmbH
Riedwiesenstraße 13 - 17
71229 Leonberg, Germany
Phone +49 (0)7152 3650-0
Fax +49 (0)7152 3650-179
info@k2-systems.de
www.k2-systems.de

Montageanleitung

CrossRail auf SpeedRail im Kreuzverbund



Bitte Schienen und Climber folgendermaßen montieren:

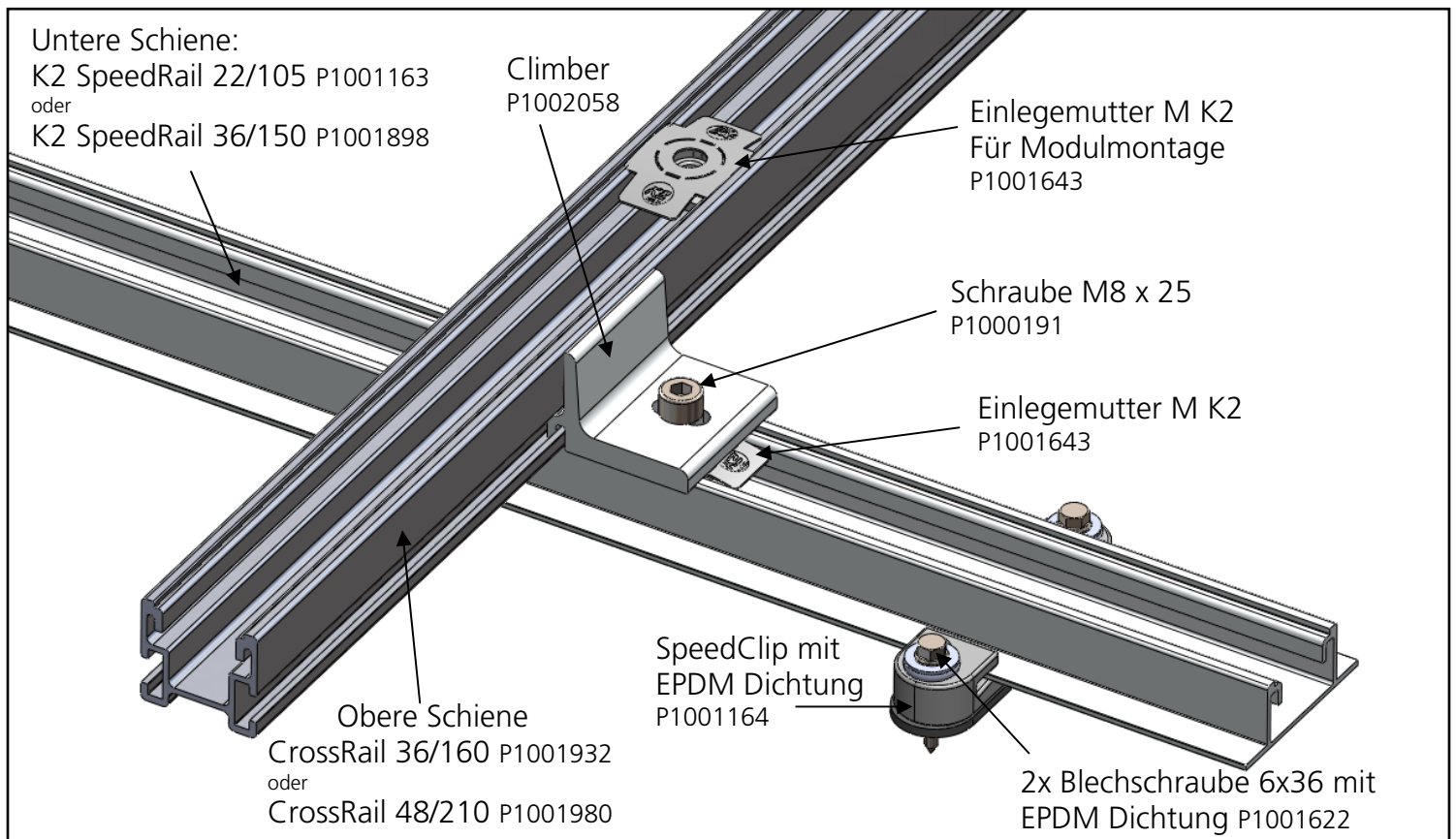

K2 Systems GmbH
Riedwiesenstraße 13 - 17
71229 Leonberg, Germany
Phone +49 (0)7152 3650-0
Fax +49 (0)7152 3650-179
info@k2-systems.de
www.k2-systems.de

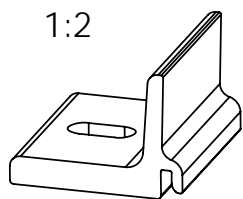
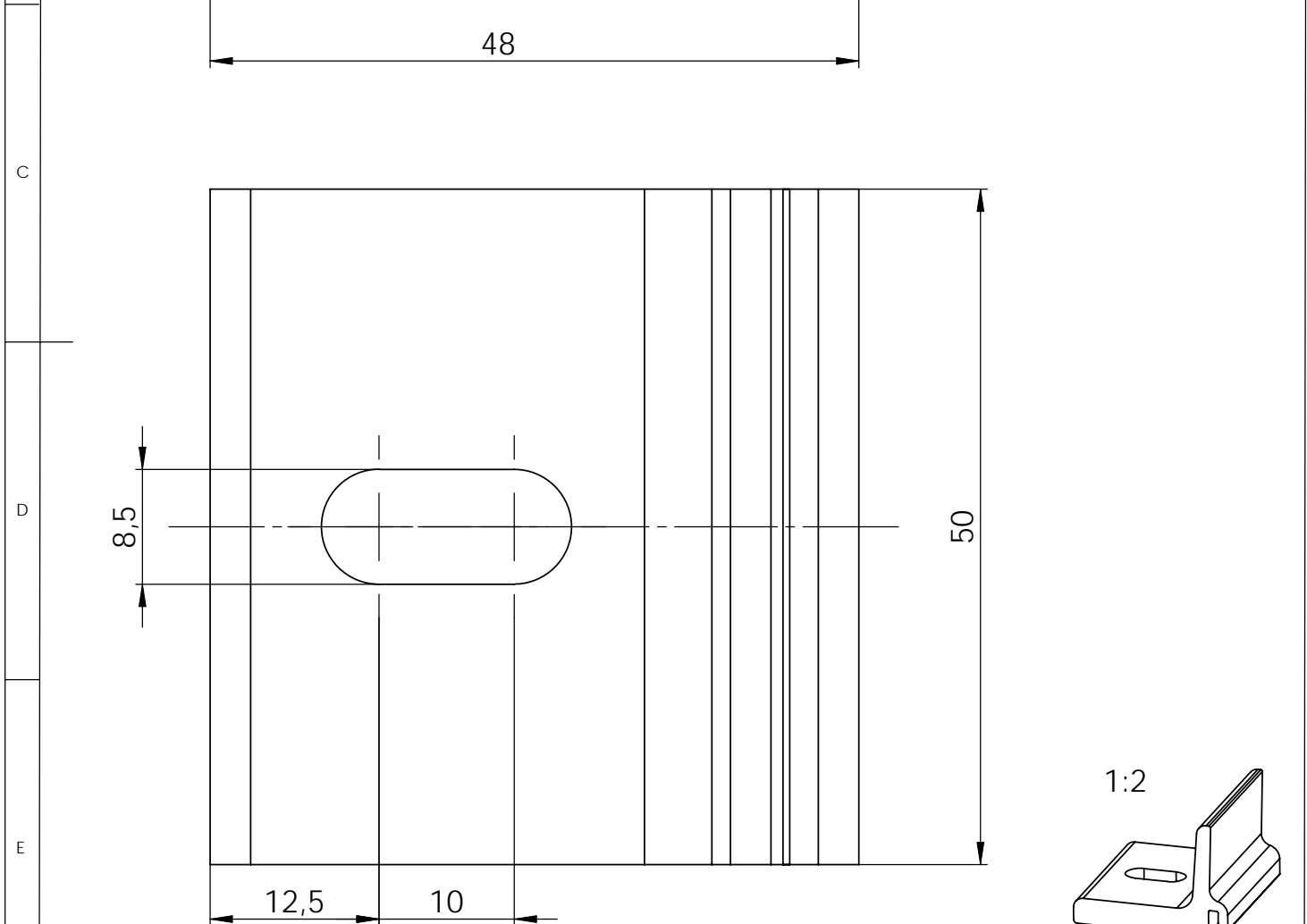
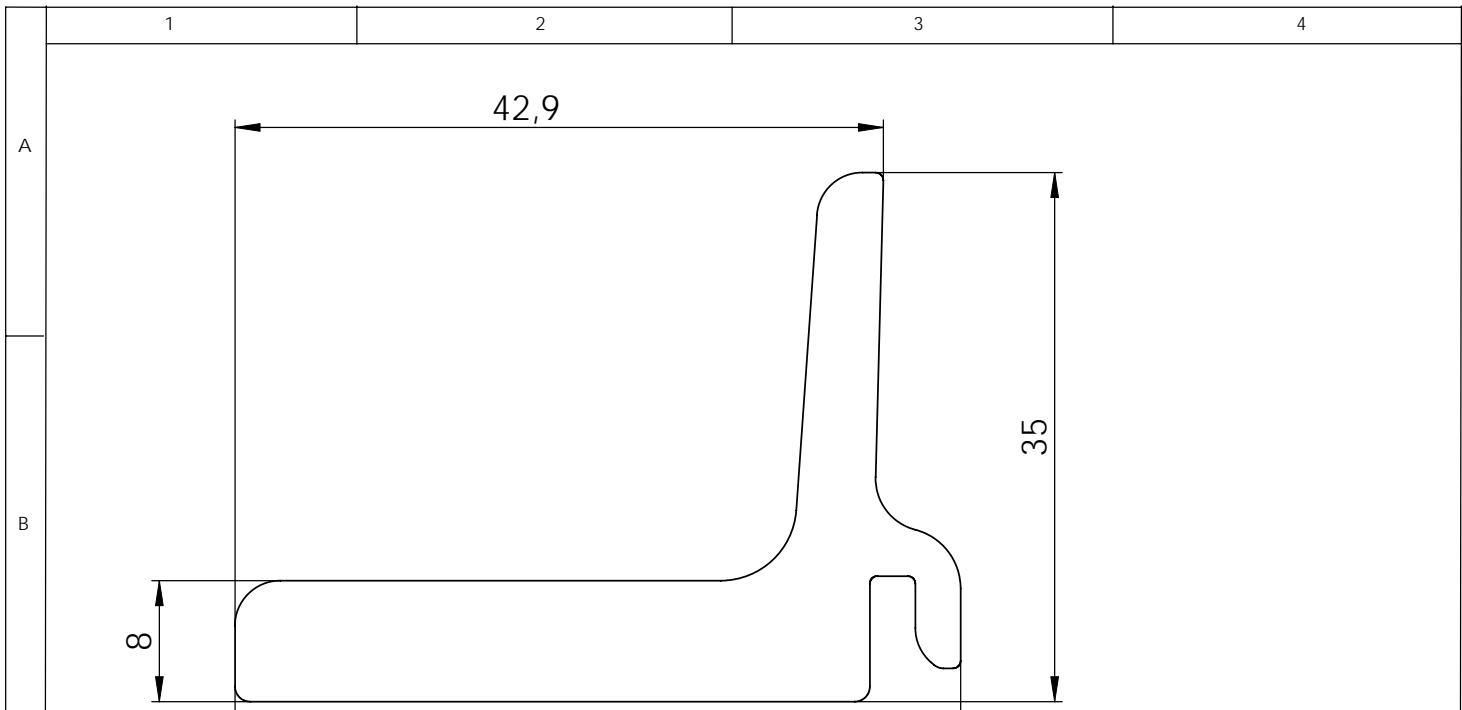

TÄ Nr.	Name	Datum	Beschreibung

	NAME	DATE	MATERIAL:
Erstellt	Renz	24.11.2009	AL EN AW 6063 T66
Letzte And:	Renz	21.01.2010	Oberfläche blank
Freigegeben	Renz	21.01.2010	Gewicht ca. 64 g

Benennung
**Datenblatt
 Climber Langloch**

Zng.-Nr.	P1002286	A4
Maßstab: 2:1	Allgemeintoleranzen DIN 2768m	Blatt 1 von 1